

# Bolturi de sudura de tip ARCPT

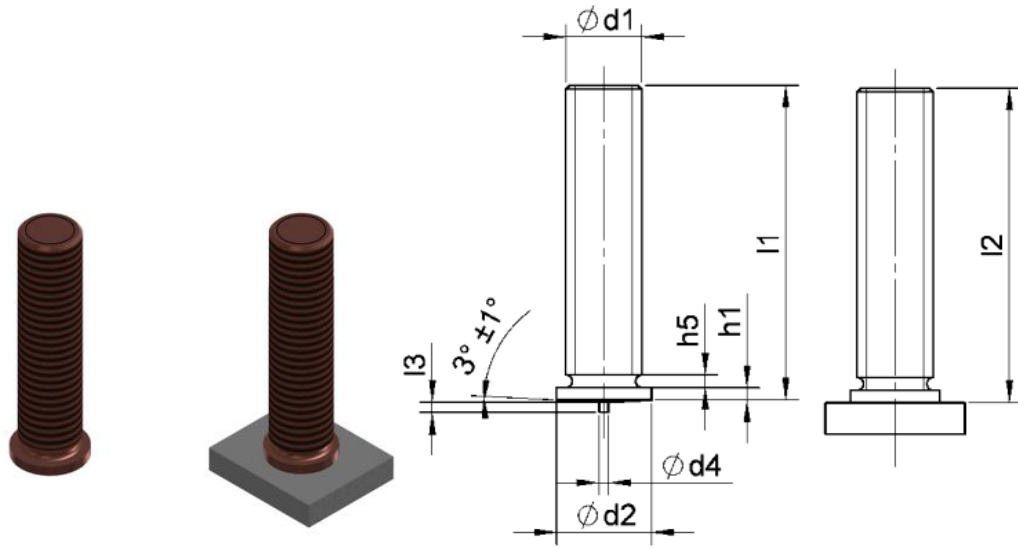

l1	d2 ±0,2	d4 ±0,0 8	l3 ±0,05	h5 max.	h1	l2
M3	6-30	4,5	0,6	0,55	0,6	0,7- 1,4
M4	6-40	5,5	0,65	0,55	0,6	0,7- 1,4
M5	6-45	6,5	0,75	0,8	1,0	0,7- 1,4
M6	8-60	7,5	0,75	0,8	1,0	0,7- 1,4
M8	10-60	9	0,75	0,85	1,5	0,8- 1,4
M10	12-60	10,7	0,75	0,75	3	1,2- 1,6

Bolturi filetate pe interior

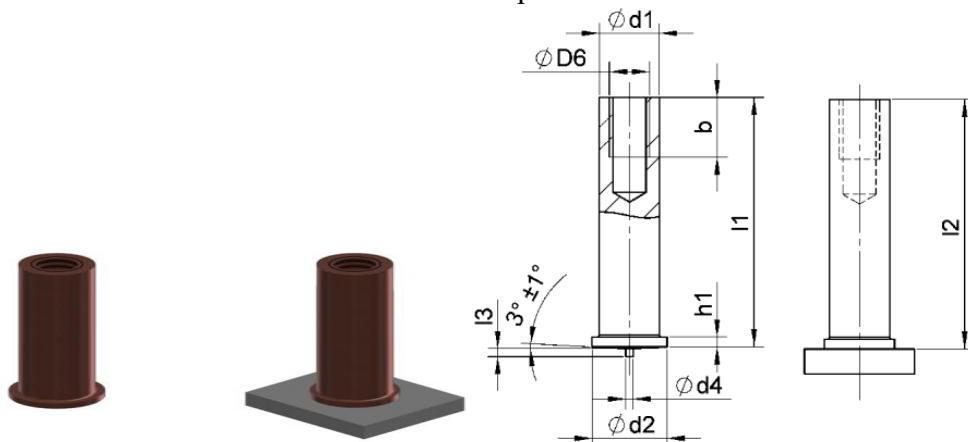

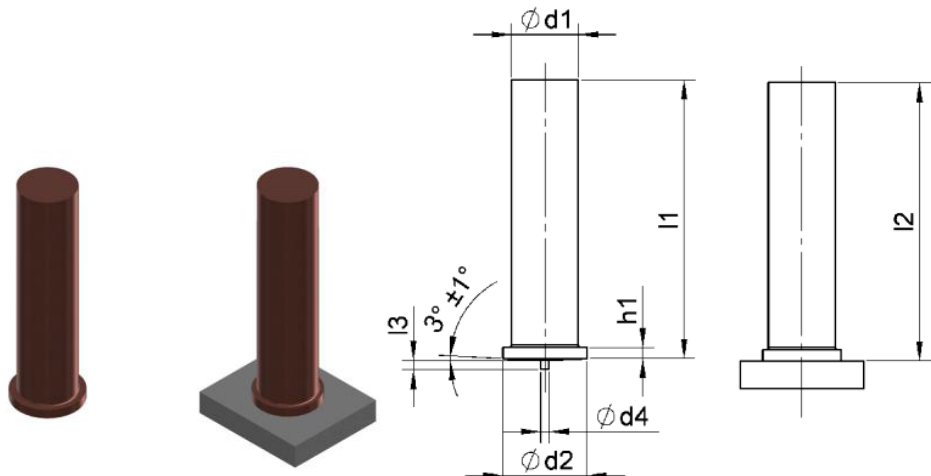

d1 $\pm 0,1$	l1	d2 $\pm 0,2$	d4 $\pm 0,08$	l3 $\pm 0,05$	h1	l2
3	6-30	4,5	0,6	0,55	0,7-1,4	$\approx l1 - 0,3$
4	6-40	5,5	0,65	0,55	0,7-1,4	$\approx l1 - 0,3$
5	6-45	6,5	0,75	0,8	0,7-1,4	$\approx l1 - 0,3$
6	8-60	7,5	0,75	0,8	0,7-1,4	$\approx l1 - 0,3$
7,1	10-60	9	0,75	0,85	0,8-1,4	$\approx l1 - 0,3$

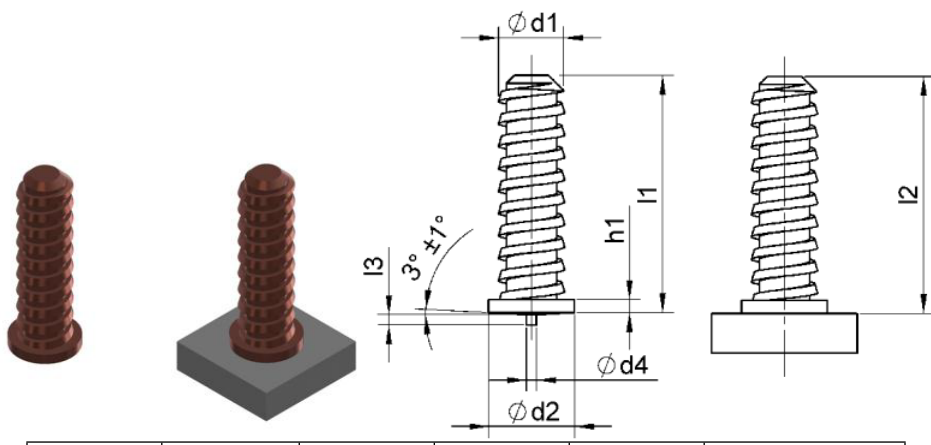

l1	d2 $\pm 0,2$	d4 $\pm 0,08$	l3 $\pm 0,05$	h1	l2	
5	9	6,5	0,75	0,8	0,7-1,4	$\approx l1 - 0,3$
5	14,2	6,5	0,75	0,8	0,7-1,4	$\approx l1 - 0,3$
5	18	6,5	0,75	0,8	0,7-1,4	$\approx l1 - 0,3$
5	25	6,5	0,75	0,8	0,7-1,4	$\approx l1 - 0,3$

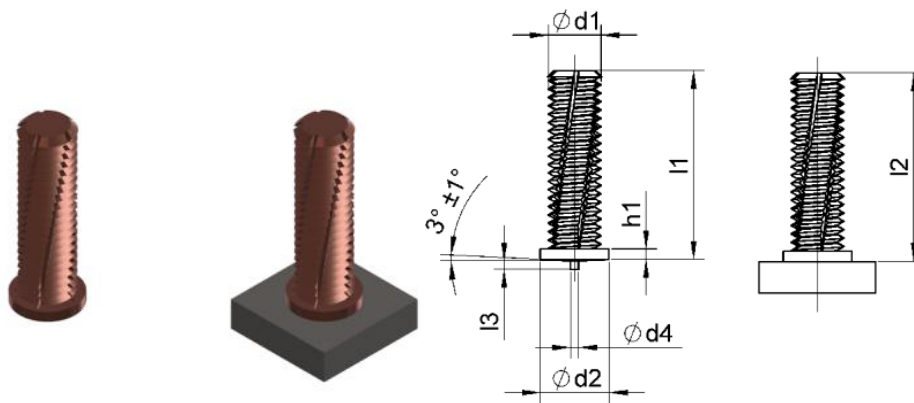

<b>l1</b>	<b>d2</b> $\pm 0,2$	<b>d4</b> $\pm 0,08$	<b>l3</b> $\pm 0,05$	<b>h1</b>	<b>l2</b>	
M4	upon request	5,5	0,65	0,55	0,7-1,4	$\approx l1-0,3$
M5	upon request	6,5	0,75	0,8	0,7-1,4	$\approx l1-0,3$
M6	upon request	7,5	0,75	0,8	0,7-1,4	$\approx l1-0,3$
M8	upon request	9	0,75	0,85	0,8-1,4	$\approx l1-0,3$

